

## Styrpulpet Durkmonterad 400 Sportsman

Art.nr: 715400

### Verktyg som behövs!

Torx nyckel Nr.25  
Fast nyckel  
Borrmaskin  
Borr 4,5 mm

### Detta finns packat!

Styrpulpet 1 st.  
med styrkabel  
Rattkonsoll 1 st.  
Skruv M5\*16 11 st.

1

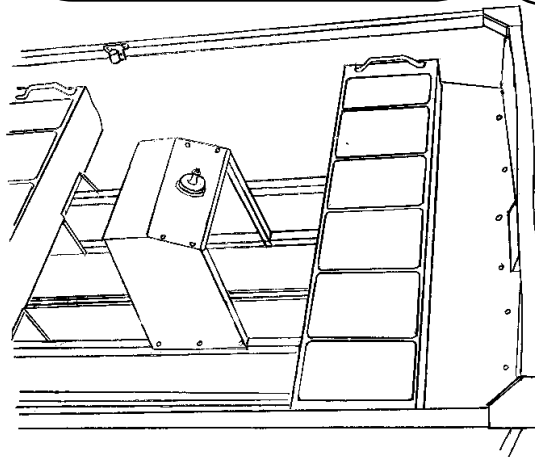

Placera styrpulpeten på de två mittersta bottenförstyvningarna, avstånd (440 mm) fram till toft enligt ritning. Borra 10 st 4,5 mm hål i bottenförstyvningarna med de förborrade hålen i styrpulpeten som mall. Skruva i M5 x 16 skruv i hålen.

2

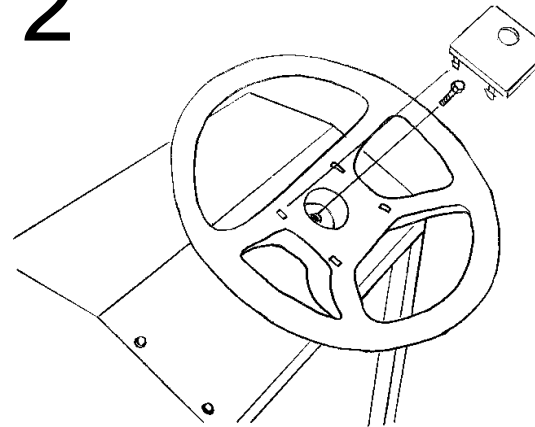

Skruva bort bulten i styrväxeln. Placera dit ratten och skruva tillbaka bulten. Applicera täckbrickan över rattcentrumet.

3

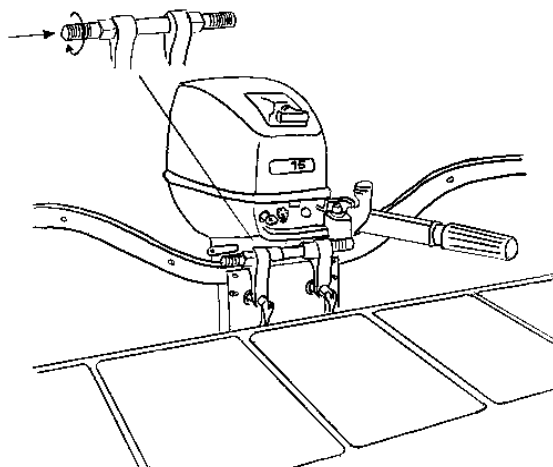

För styrröret igenom hylsan på motorstativet och skruva fast kabeln.

4

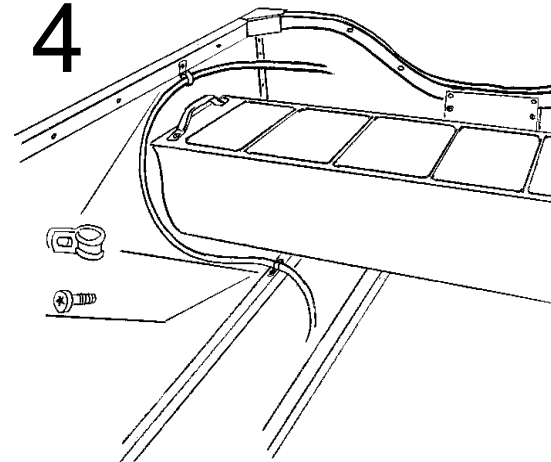

Fäst upp styrkabeln med två klipps. Det ena klippsset fästs under befintlig skruv i relingen, medan för det andra borras ett hål, (4,5 mm) i bottenförstyvningen. För att sedan förankras med skruv, (M5x16)

## Steering Console 400 Sportsman

Art.nr: 715400

### Tools you need!

Torx bit No.25  
Box wrench Nr.  
Powerdrill  
Drill 4,5 mm

### Prepacked!

Steeringwheel 1 pcs.  
Steeringconsole 1 pcs.  
Screws M5\*16 11 pcs.  
Clips 2 pcs.

1

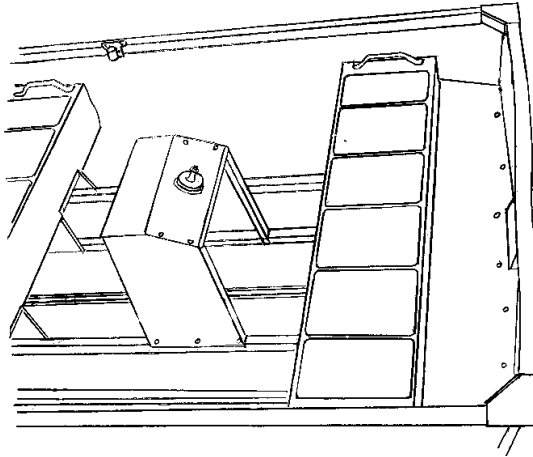

Place the steering console by the two central reinforcement profiles. The distance to the mid seat bank should be 440mm as shown. Drill 10 holes of 4,5 mm in the reinforcement profiles where the existing holes in the steering console allows. Fasten the console with M5x16 screws.

3

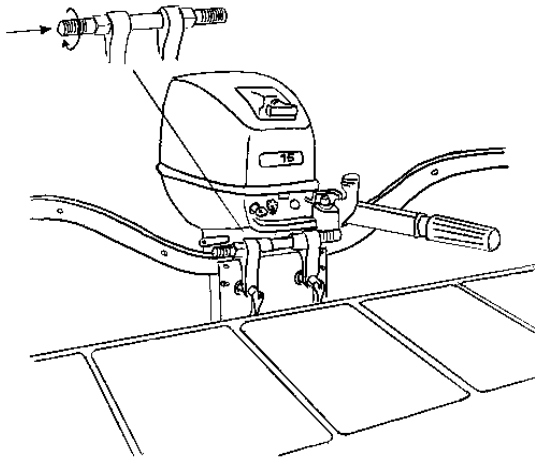

Push the steering column through the intended holes on the O/B engine and fasten the steering cable.

2

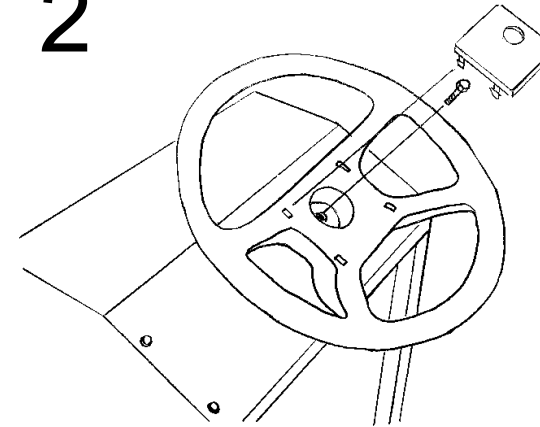

Unscrew the bolt on top of the console (where the steering should be). Put the steering wheel in proper position and fasten the bolt. Place the black plastic cover in the centre of the wheel.

4

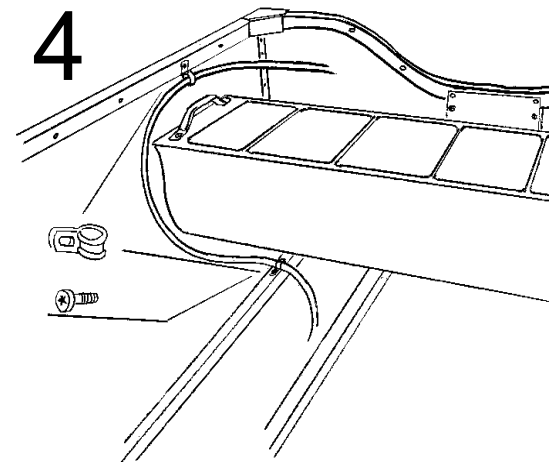

Fasten the steering cable to the gunwale and the reinforcement profile using the enclosed clips. Use the existing screw on the gunwale and drill a hole (4,5 mm) in the reinforcement profile and use a M5x16 screw to fasten the clip.

## Steuerstand 400 Sportsman

Art.nr: 715400

### Werkzeug zu gebrauchen

Torx bit Nr.25  
Schlüssel  
Bohrgeräte  
Bohrer 4,5 mm

### Paketinhalt!

Steuerstand	1 st.
Konsolle	1 st.
Schrauben M5*16	1 st.
Klipps	2 st.

1

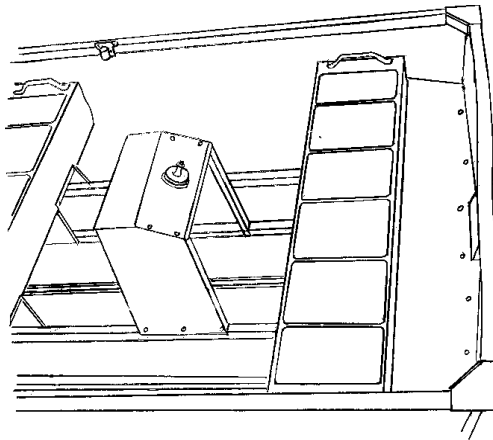

Den Steuerstand auf die zwei mittleren Bodenverstärkungs-schienen aufsetzen, Abstand 440 mm, bis zur Sitzbank lt. Zeichnung. 10 Stck. 4,5 Löcher in die Bodenprofile bohren und zwar für die vorgebohrten Löcher im Steuerstand. M5x16 Schrauben in die Löcher einschrau-

2

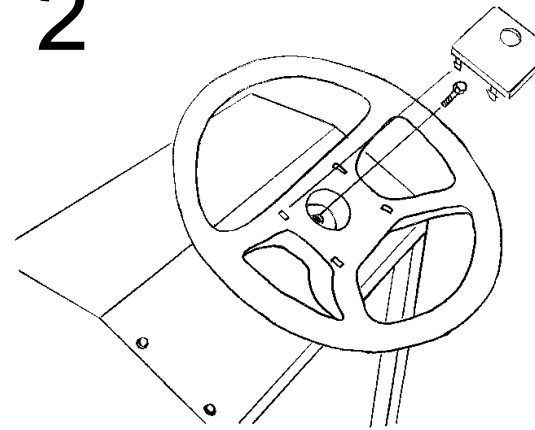

Den Bolzen im Lenkgetriebe lösen. Das Lenkrad aufsetzen und den Bolzen wieder anschrauben. Die Abdeckscheibe über das Lenkradzentrum aufsetzen.

3

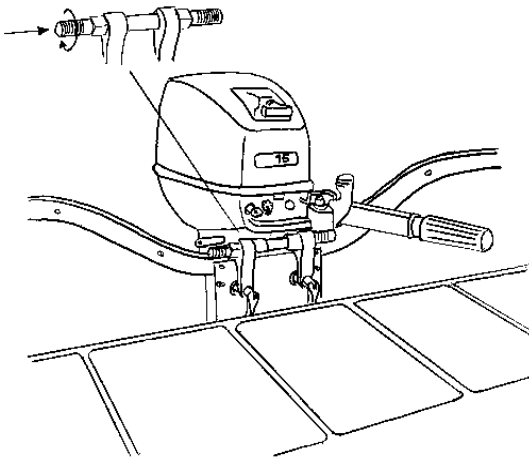

Das Führungsrohr durch die Hülse des Motorstatives führen und das Steuerkabel fest anschrauben..

4

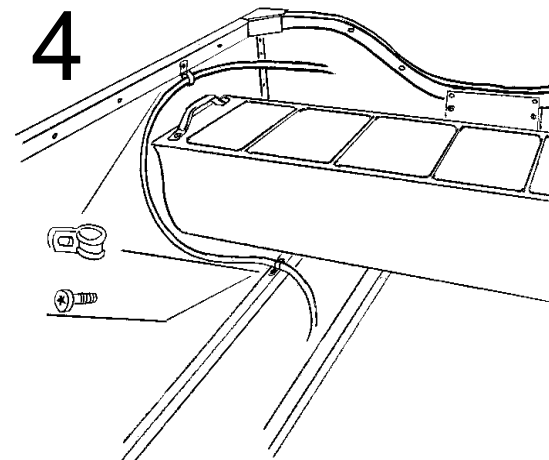

Das Steuerkabel mit 2 Schellen befestigen. Eine Schelle unter der vorhandenen Schraube an der Reling befestigen. Für die zweite Schelle ein Loch (4,5 mm) ins Bodenprofil bohren. Dann mit einer Schraube (M5x16) sichern.